

## Telefono BCA antideflagrante, modello TLA227A1A

TUTTA LA VITERIA IN ACCIAIO INOX

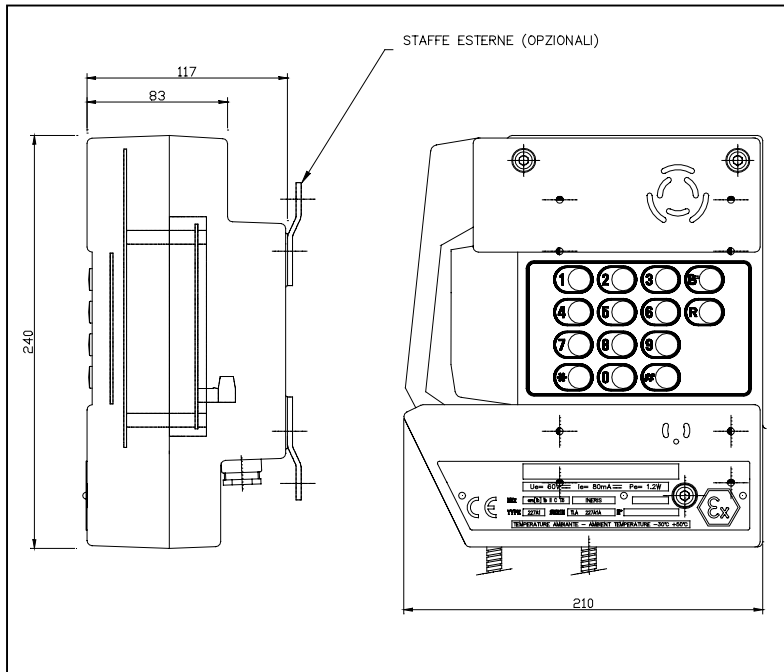

Telefono BCA da parete, in esecuzione EEx con grado di tenuta stagna IP65, con corpo e microtelefono in lega leggera di alluminio, P/N TLA227A1A

### Caratteristiche elettriche:

Alimentazione in c.c.:	12 to 48 Vdc
Consumo:	< 30mA
Tensione di chiamata:	35 – 90 Vac
Selezione:	DTMF/pulse
Flash/earth:	adjustable
Suoneria elettronica:	90dB a 1 m.
Gancio del microtelefono:	magnetico
Cancellazione del rumore:	noise cancelling circuit
Altre caratteristiche:	CCITT Q23

### Funzioni:

Tastiera:	12 keys (*, #, 0,1...9)
Pulsante Bis:	Richiamata dell'ultimo numero
Pulsante R:	Flash/Earth

### Programmazione:

Controllato da un microprocessore, il TLA227A1A viene programmato completamente da tastiera DTMF, anche da una postazione remota. Predisposto per il telecontrollo.

Materiale/colore:.....lega leggera di alluminio / RAL2003  
Microtelefono:.....lega leggera di alluminio / black  
Cordone del microtelefono: .....acciaio INOX, 200kg alla trazione  
Montaggio: .....a parete  
Collegamento elettrico:.....morsetti a vite estraibili  
Dimensioni: .....210 X 240 X 117 mm  
Peso: .....4,0 kg  
IP-rating: .....65  
Protezione EEx:.....EEx em [ib] ib IIC T5 / ATEX II 2 G D  
Max. / min. amb. Temp:.....-40 °C / + 60°C  
Ingresso cavi:.....(2 pressacavi per cavi  $\phi$  5 – 8 mm)  
Apertura:.....3 viti sulla parte frontale

### Manutenzione:

Tutti i circuiti elettrici e gli organi di comando sono fissati sul frontale per una facile sostituzione in campo.

EEx CERTIFICATE: INERIS 03ATEX0118X



### Installazione, impiego e procedure di manutenzione

- Aprire l'apparato rimuovendo le 3 viti di fissaggio della parte frontale
- Inserire il cavo di collegamento alla linea telefonica nel pressacavo e stringerlo verificando che si chiuda sulla guaina del cavo assicurando la tenuta stagna
- Collegare i due conduttori della linea telefonica seguendo le istruzioni del manuale d'uso
- Eseguire un test funzionale chiamando un altro telefono e facendosi richiamare
- Regolare il volume della suoneria (vedere il manuale d'uso)
- Richiudere l'apparato avendo cura che la guarnizione sia integra e ben inserita nella propria sede
- 

Questo apparato è garantito 24 mesi contro difetti di fabbricazione e/o dei materiali impiegati.